

# HALTEN

[www.halten.ru](http://www.halten.ru)

## РУКОВОДСТВО ПО ЭКСПЛУАТАЦИИ

# Lite Plus



Качество. Надежность. Стиль

# О данном руководстве

**Поздравляем вас с приобретением электросамоката Halten Lite Plus!**

- С целью обеспечения безопасности при управлении электросамокатом, пожалуйста, перед началом эксплуатации внимательно изучите данное руководство.
- Знание основных предупреждений и рекомендаций, описанных в руководстве, поможет вам более уверенно и безопасно управлять электросамокатом.
- Пожалуйста, обращайтесь особое внимание на разделы, отмеченные словом «Внимание» и «Рекомендации».
- При наличии вопросов, связанных с эксплуатацией электросамоката, пожалуйста, свяжитесь с вашим поставщиком.

## **Внимание!**

Неправильная эксплуатация электросамоката и/или отказ от изучения данного руководства могут стать причиной серьезных травм. Поставщик не несет какой-либо ответственности за любой ущерб, причиненный вследствие неправильной эксплуатации электросамоката.

# Содержание

О данном руководстве .....	1
Содержание .....	2
Комплект поставки .....	3
Обеспечение безопасности .....	4
Безопасное вождение .....	7
Описание электросамоката .....	10
Панель управления .....	12
Сборка и проверка .....	14
Раскладывание и складывание .....	15
Начало движения и остановка .....	16
Снятие и установка аккумулятора .....	18
Эксплуатация зарядного устройства .....	19
Использование литий-ионного аккумулятора .....	21
Обслуживание и хранение .....	24
Перед каждой поездкой .....	26
Технические характеристики .....	29
Гарантийное обслуживание .....	30

# Комплект поставки

## Комплект поставки электросамоката:

Электросамокат: 1 шт.

Зарядное устройство: 1 шт.

Набор ключей: 1 шт.

Руководство по эксплуатации: 1 шт.

Сервисная книжка: 1 шт.

В случае отсутствия или неисправности каких-либо элементов при получении электросамоката, пожалуйста, незамедлительно свяжитесь с вашим поставщиком.

## Внимание!

Конструкция электросамоката непрерывно совершенствуется, поэтому приобретенное вами устройство может незначительно отличаться от описанного в данном руководстве.

**Приятного пользования!**

# Обеспечение безопасности

## **Внимание!**

Перед началом эксплуатации электросамоката необходимо обязательно ознакомиться с руководством по эксплуатации. При несоблюдении вышеупомянутых рекомендаций всю ответственность за возможные последствия несет покупатель или лицо, управляющее электросамокатом.

Не стоит забывать, что электросамокат - это не только устройство для развлечений, но и полноценное транспортное средство, использование которого сопряжено со значительными рисками для вашей безопасности. Снизить до минимума указанные риски возможно только при изучении и строгом соблюдении мер и правил безопасности, изложенных в настоящем руководстве.

Перед использованием электросамоката в естественных условиях необходимо потренироваться в местах, исключающих возможное появление детей, пешеходов, домашних животных, велосипедистов и других препятствий, либо источников опасности.

## **Внимание!**

Компания HALTEN не несет ответственности за любые возможные травмы или ущерб, вызванные неопытностью пользователя электросамоката или несоблюдением им инструкций, изложенных в настоящем руководстве.

Перед тренировочным катанием обязательно наденьте защитный шлем и другое защитное снаряжение, изучите устройство и все функции вашего электросамоката.

# Обеспечение безопасности

Во время тренировочного катания необходимо научиться удерживать равновесие, правильно и эффективно пользоваться тормозной системой, уверенному управлению скоростью электросамоката, основным приемам безопасного маневрирования.

Чтобы начать движение, включите электросамокат, поставьте одну ногу на платформу, второй оттолкнитесь от земли, придав ускорение электросамокату. Удерживая равновесие, поставьте вторую ногу на платформу и плавно нажмите курок газа - электросамокат начнет набирать скорость. Отпустите курок газа - самокат начнет замедляться. Прodelайте описанные действия несколько раз на различных скоростях для приобретения устойчивого навыка управления скоростью электросамоката.

Внимательно изучите работу тормозной системы. Для начала протестируйте работу тормозов на малой скорости. Выполните несколько пробных торможений на ровном участке с нескользкой поверхностью. Тормозите аккуратно и плавно, перенося массу тела на заднее колесо. Постепенно перейдите к более сильному торможению на более высокой скорости. Не нажимайте на ручку тормоза слишком сильно - это может привести к блокировке колеса и заносу электросамоката, что, в свою очередь, чревато потерей управления и возможным падением.

При совершении поворотов следует соблюдать несколько несложных правил: при вхождении в поворот необходимо слегка наклонять тело вместе самокатом в сторону поворота; поворот руля должен быть плавным и на угол, обеспечивающий желаемый радиус траектории поворота; чем резче поворот, тем ниже должна быть скорость движения; чем более скользкая поверхность дороги, тем ниже должна быть скорость движения и больший радиус траектории

# Обеспечение безопасности

тем ниже должна быть скорость движения и больший радиус траектории поворота.

Отработайте с учетом вышеизложенных правил вхождение в повороты для приобретения устойчивых навыков управления электросамокатом в этих условиях.

Когда вы полностью овладеете навыками управления электросамокатом, то сможете приступить к его полноценному использованию в реальных условиях.

# Безопасное вождение

1. Управляя самокатом, вы рискуете получить травмы или повреждения от потери управления, наезда на различного рода препятствия, столкновения с движущимися объектами. Возможны несчастные случаи и падения.
2. Запрещается управлять самокатом без защитной экипировки: защитного шлема, моточерепахи, наколенников, налокотников, перчаток.
3. Запрещается передвигаться на электросамокате по дорогам, предназначенным для движения автомобилей.
4. Электросамокат не является водонепроницаемым, поэтому его эксплуатация в дождливую или снежную погоду, на ледяной или влажной дороге не допускается.
5. Запрещается пользоваться электросамокатом беременным женщинам и людям с ограниченными физическими возможностями.
6. Запрещается передвижение в состоянии алкогольного и наркотического опьянения, а также под действием любых препаратов, замедляющих реакцию.
7. Минимально допустимый возраст водителя – 14 лет.
8. Выбирайте безопасные маршруты и заранее оценивайте ситуацию при движении.
9. Руководствуйтесь правилами передвижения на подобного рода устройствах в вашем регионе.
10. При езде необходимо ставить ноги друг за другом, поскольку такое положение обеспечивает максимальную устойчивость и безопасность при движении.
11. Перед совершением поворота необходимо оценить дорожную обстановку и убедиться в безопасности маневра.
12. При выполнении поворота необходимо слегка перемещать центр тяжести тела в сторону поворота и медленно поворачивать руль.



# Безопасное вождение

13. При торможении следует контролировать центр тяжести, перенося его назад. Игнорирование данного правила может привести к опрокидыванию самоката вперед.

14. Запрещается катание в наушниках, слушая музыку. Наушники маскируют внешние шумы, мешают сосредоточиться на том, что происходит вокруг вас.

15. Всегда контролируйте вашу скорость движения. Катайтесь со скоростью, соответствующей окружающим условиям. Помните, что увеличение скорости увеличивает риск получения травмы.

16. Передвижение на электросамокате с грузом не допускается.

17. Передвижение на электросамокате двух и более человек не допускается.

18. Всегда внимательно следите за дорогой: рытвины, решётки водостока, мягкие и глубокие обочины могут стать причиной аварий и, как следствие, травм. Преодолевать такие препятствия нужно с крайней осторожностью, на минимальной скорости. Железнодорожное полотно или трамвайные пути необходимо переезжать под прямым углом к рельсам. Если нет уверенности в состоянии дороги, лучше преодолите такой участок или препятствие пешком, самокат катите рядом с собой.

19. Всегда соблюдайте необходимую для остановки дистанцию до подвижного или неподвижного объекта. Соотносите необходимый тормозной путь и условия торможения с состоянием дороги.

20. Езда ночью или в других условиях ограниченной видимости очень опасна. Ваш самокат укомплектован передней фарой, задним фонарем со стоп-сигналом, боковой подсветкой деки и рулевой стойки, которые всегда должны быть чистыми, особенно в темное время суток.

# Безопасное вождение

Для того чтобы сделать себя более видимым ночью, надевайте яркую одежду со светоотражающими элементами.

22. Как любое механическое устройство, каждый самокат и деталь, установленная на него, имеет ограниченный срок службы, зависящий от условий эксплуатации и нагрузок. Кроме того, срок службы зависит от конструкции, применяемых материалов и от периодичности обслуживания. Ваша безопасность напрямую зависит от своевременного выявления и замены изношенных деталей.

23. Ваш самокат не предназначен для прыжков, выполнения трюков, спуска с крутых гор или любых других экстремальных способов катания.

24. Случаи повышенных физических нагрузок на электросамокат (падения, столкновения с посторонними предметами, экстремальные способы катания и т.д.) могут привести к явным и скрытым повреждениям (деформация, трещины и расслоение металла, повреждение электрооборудования, элементов управления и т.д.) деталей и компонентов электросамоката.

В таких ситуациях необходимо тщательно проверить конструкцию электросамоката на предмет наличия вышеупомянутых дефектов и принять меры по их устранению.

До проведения указанных мероприятий эксплуатация электросамоката запрещается!

## **Внимание!**

При несоблюдении вышеупомянутых рекомендаций всю ответственность за возможные последствия несет покупатель или лицо, управляющее электросамокатом.

# Описание электросамоката



# Описание электросамоката

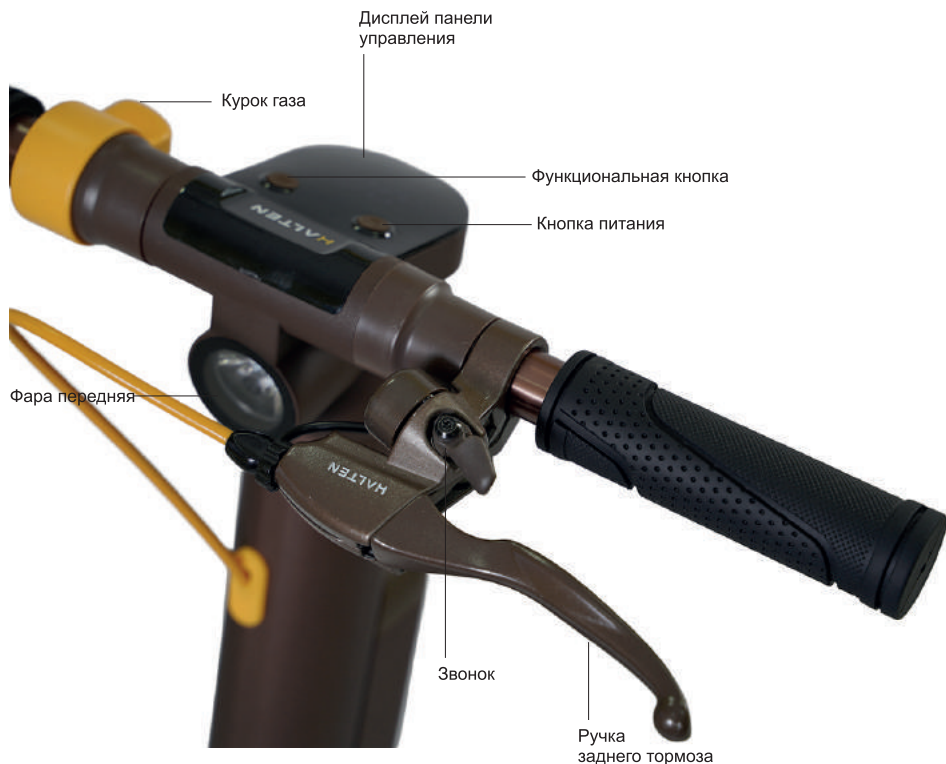

# Панель управления

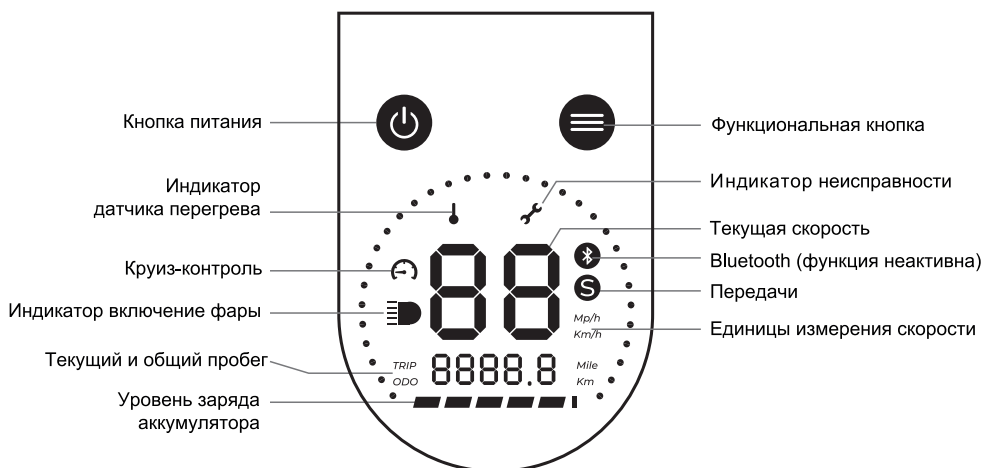

## Включение/Выключение:

Для включения/выключения дисплея нажмите и удерживайте кнопку питания в течение 2 секунд.

## Выбор передачи:

Для выбора передачи последовательно однократно нажмите функциональную кнопку:

- 1 передача (макс. скорость 10 км/ч) - индикатор погашен;
- 2 передача (макс. скорость 15 км/ч) - цвет индикатора белый;
- 3 передача (макс. скорость 25 км/ч) - цвет индикатора красный.

После выключения питания и последующего включения дисплей автоматически переключается на 1 передачу независимо от передачи, выбранной до выключения.

## Освещение:

Для включения фары и заднего фонаря дважды нажмите функциональную кнопку. Для выключения — повторите действие.

При нажатии на ручку тормоза задний фонарь загорается в мигающем режиме (режим стоп-сигнала).

# Панель управления

## **Круиз-контроль**

Для включения режима «круиз-контроль» поддерживайте неизменной скорость движения в течение 5 секунд. После включения режима курок газа можно отпустить, а электросамокат будет продолжать движение с выбранной скоростью.

Нажатие на курок газа или ручку тормоза выключает режим «круиз-контроль». Включение функции «круиз-контроль» возможно только при активации режима функцией P1 (описание функции приведено в разделе «Настройка дисплея»).

## **Начало движения и управление скоростью**

Для начала движения и ускорения плавно нажмите курок газа, если активна функция P2 «нулевого старта». Если функция P2 не активна, для начала движения необходимо одну ногу поставить на платформу, а другой ногой оттолкнуться от земли, придав самокату ускорение, после чего плавно нажать курок газа.

Для замедления и полной остановки плавно нажмите и удерживайте ручку тормоза. При необходимости используйте ножной тормоз (нажатие на заднее крыло).

## **Настройка дисплея**

Для входа в режим настройки удерживайте одновременно нажатыми кнопку питания и функциональную кнопку. Для перемещения между функциями P0, P1, P2, P3 используйте кнопку питания, для изменения настройки выбранной функции используйте функциональную кнопку.

## **Описание функций**

P0 переключение единиц измерения скорости (км/ч или миль/ч)

P1 активация/деактивация режима «круиз-контроль», 0 - выкл, 1 - вкл.

P2 активация/деактивация режима «нулевой старт», 0 - вкл, 1 - выкл.

P3 сброс счетчика пробега.

## **Переключение счетчика пробега**

Переключение режимов счетчика пробега Trip - пробег текущей поездки и ODO - общий пробег, осуществляется коротким нажатием кнопки питания.

# Сборка и проверка

## Шаг 1

- извлеките электросамокат из коробки;
- освободите его от упаковочных материалов и поставьте на ровную поверхность;
- откиньте подножку для поддержки электросамоката;
- поднимите рулевую стойку в вертикальное положение;
- зафиксируйте механизм складывания, подняв рычаг фиксатора до упора в рулевую стойку и поверните предохранитель в горизонтальное положение;

## Шаг 2

- соедините кабельный коннектор руля и рулевой стойки, строго совместив стрелки на обеих частях коннектора;
- вставьте руль в рулевую стойку до упора, обеспечив соосность четырех отверстий на руле и рулевой стойке;
- закрепите руль на рулевой стойке четырьмя винтами из комплекта поставки, используя шестигранный ключ из того же комплекта.

## Шаг 3

- установите ручку тормоза, курок газа в положение, удобное для вас, надежно зафиксируйте их соответствующими ключами из комплекта инструментов.

## Шаг 4

- проверьте работоспособность электросамоката по алгоритму, описанному на страницах 12 и 13.

Ваш самокат готов к эксплуатации!

# Раскладывание и складывание

## Раскладывание:



### Шаг 1:

Нажмите на заднее крыло и поднимите рулевую стойку в вертикальное положение



### Шаг 2:

Зафиксируйте механизм складывания, подняв рычаг фиксатора до упора в рулевую стойку



### Шаг 3:

Поверните предохранитель механизма складывания на 90° в горизонтальное положение

## Складывание:



### Шаг 1:

Поверните предохранитель механизма складывания на 90° в вертикальное положение



### Шаг 2:

Нажимая руль от себя (со стороны водителя), опустите рычаг фиксатора вниз и опустите рулевую стойку в горизонтальное положение



### Шаг 3:

Нажмите на заднее крыло и зацепите его крючком фиксации рулевой стойки

## Транспортирование:

Транспортирование электросамоката следует осуществлять в сложенном состоянии. При транспортировании необходимо держать его за рулевую стойку.



# Начало движения и остановка

## **Внимание!**

Перед началом движения убедитесь, что электросамокат правильно разложен и надежно зафиксирован. Также проверьте надежность крепления руля.

## **Шаг 1. Включение**

Для включения панели управления нажмите и удерживайте в течение 2 секунд кнопку питания.

## **Шаг 2. Положение при движении**

Убрав подножку, найдите удобное положение для ног, комфортно возьмитесь за руль. Не ставьте ногу на заднее крыло.

**Примечание:** по умолчанию в панели управления активирована функция нулевого старта, при которой движение начинается без отталкивания от земли, а сразу после нажатия курка газа.

## **Шаг 3. Ускорение и торможение**

Ускорение осуществляется курком газа, расположенным на руле. Для торможения следует отпустить курок газа, после чего нажать ручку тормоза.

## **Рекомендация!**

Руль электросамоката служит исключительно для управления его движением. Использование руля в качестве дополнительной точки опоры при движении (особенно при ускорении и торможении) категорически не рекомендуется, так как, учитывая большую длину рычага, которым является рулевая стойка, даже относительно небольшие нагрузки на руль приводят к многократно возрастающим нагрузкам на детали, соединяющие рулевую стойку с декой, что приводит к их преждевременному выходу из строя.

# Начало движения и остановка

## **Внимание!**

В случае резкого ускорения электросамоката, независимо от положения курка газа, удерживайте ручку тормоза, чтобы сбросить команду на ускорение, отключив электродвигатель. Данная неисправность может быть вызвана коррозией деталей курка газа, погружением его в воду, отсоединением магнитного датчика, а также механическим повреждением самого курка или пружины. При эксплуатации всегда нажимайте и отпускайте курок газа плавно, без рывков.

## **Рекомендации по безопасному торможению**

- Для остановки отпустите курок газа и нажмите ручку тормоза
- Замедляйтесь плавно, без резкого торможения
- При необходимости используйте ножной тормоз
- Каждый раз перед началом и после окончания движения проверяйте ручку тормоза и трос на предмет повреждения. Кроме этого, проверяйте степень износа тормозных колодок и натяжение троса.

# Снятие и установка аккумулятора



## Снятие

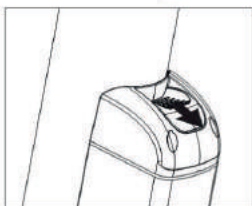

**Шаг 1:**  
Потяните кнопку замка  
батареиного отсека

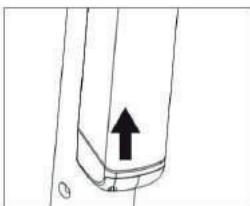

**Шаг 2:**  
Сдвиньте батарею  
снизу вверх

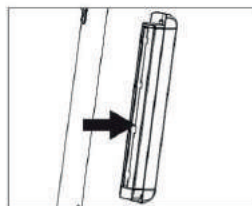

**Шаг 3:**  
Извлеките батарею из  
рулевой стойки

## Установка

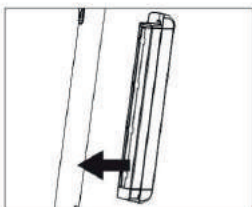

**Шаг 1:**  
Вставьте аккумулятор в  
рулевую стойку

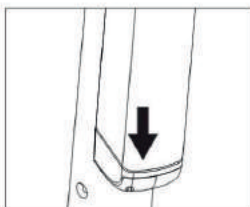

**Шаг 2:**  
Нажмите на аккумулятор  
сверху вниз до щелчка замка

# Эксплуатация зарядного устройства

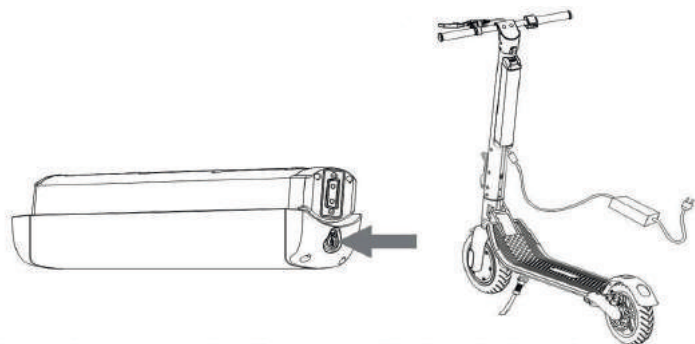

## Базовый способ зарядки

**Шаг 1.** Откройте заглушку разъема для зарядки (см. рисунок), после чего подключите кабель зарядного устройства. Затем подключите зарядное устройство к электросети.

**Примечание:** при подключении зарядного устройства возможно кратковременное искрение, обусловленное разницей напряжения. Данный эффект не является неисправностью.

**Шаг 2.** Следите за световыми индикаторами зарядки: красный — идет зарядка, зеленый — зарядка окончена.

**Шаг 3.** После зарядки отключите зарядное устройство от электросети и от электросамоката, после чего закройте заглушку разъема.

**Внимание!** Неисправность зарядного устройства и ненадлежащие условия зарядки могут привести к поражению электрическим током. Строго соблюдайте правила техники безопасности. Производитель и поставщик не несут ответственности за любые неисправности, возникающие в результате разборки или модификации зарядного устройства и электросамоката, а также в случае использования неоригинального зарядного устройства.

# Эксплуатация зарядного устройства

1. Напряжение питания зарядного устройства электросамоката - 220В. Сетевые скачки напряжения могут повредить электронные системы его защиты, поэтому правилами безопасности запрещается заряжать устройство без применения дополнительной защиты - стабилизаторов напряжения и оставлять его без присмотра.
2. Запрещается использовать зарядное устройство в местах с повышенной влажностью и температурой, вблизи легковоспламеняющихся материалов, в непроветриваемых помещениях, а также в автомобиле.
3. Зарядное устройство не является водонепроницаемым. Избегайте попадания влаги внутрь.
4. Не разрешайте детям и домашним животным контактировать с зарядным устройством во время зарядки, поскольку это может привести к поражению электрическим током.
5. Если светодиодный индикатор зарядного устройства не включается, произошло падение зарядного устройства или ударное воздействие на него или повреждение кабеля, следует незамедлительно приостановить использование зарядного устройства, после чего обратиться в авторизованный сервисный центр.
6. Зарядка должна осуществляться под присмотром взрослого человека.
7. Используйте только оригинальное зарядное устройство из комплекта поставки.
8. Не прикасайтесь к штепсельной вилке в течение приблизительно 10 секунд после извлечения зарядного устройства из розетки. Существует опасность поражения электрическим током в результате сброса остаточного заряда.
9. Не замыкайте зарядное устройство накоротко.
10. Не эксплуатируйте электросамокат во время зарядки.
11. Все соединения зарядного устройства должны выполняться плотно, до конца. Не используйте штекеры и разъемы с признаками повреждений или

# Использование литий-ионного аккумулятора

## 1. Безопасность детей

Контактирование детей и домашних животных с аккумулятором не допускается.

## 2. Эксплуатация

- Температура окружающего воздуха влияет на емкость литиевого аккумулятора. При отрицательных температурах пробег электросамоката временно снижается.
- Емкость литиевого аккумулятора снижается на величину порядка 15% после 300 или более циклов заряда-разряда. В этом случае рекомендуется установить новый оригинальный аккумулятор.

## 3. Зарядка

- Литиевый аккумулятор должен использоваться только с оригинальным зарядным устройством, поставляемыми производителем электросамоката. Любые неисправности, вызванные использованием аккумулятора или зарядного устройства сторонних производителей, не покрываются гарантией.
- Зарядка литиевого аккумулятора с помощью неоригинального зарядного устройства может привести к выходу из строя или возгоранию.
- Литиевый аккумулятор следует заряжать в сухом хорошо проветриваемом месте при отсутствии вблизи источников тепла и воспламеняющихся материалов.
- Литиевый аккумулятор следует заряжать при температуре от +10 °С до +45 °С и эксплуатировать при температуре от -10 °С до +45 °С. Зарядка или разрядка аккумулятора при температурах, выходящих за пределы указанных диапазонов, может привести к выходу его из строя или возгоранию.
- В случае перемещения с холодной улицы в теплое помещение, пожалуйста, подождите 1-2 часа перед зарядкой аккумулятора. Это необходимо для высыхания конденсата, образуемого внутри изделия из-за разницы температур.

# Использование литий-ионного аккумулятора

## 4. Хранение

- Литиевые аккумуляторы следует хранить вне зоны попадания осадков, вдали от любых источников тепла и прямых солнечных лучей. Не храните и не заряжайте аккумулятор в автомобиле или в жарком помещении. Для хранения выберите сухое место с комнатной температурой (от 0 °С до +20 °С).
- При длительном хранении 1 раз в 2 месяца проверяйте уровень заряда аккумулятора и поддерживайте его в диапазоне 40-70% (не храните аккумулятор полностью заряженным).

## 5. Безопасность при неисправностях

- В случае повреждения или протечки аккумулятора, появления кислого запаха, деформации корпуса и при других необычных изменениях следует незамедлительно прекратить его использование и обратиться в авторизованный сервисный центр.
- При перегреве, задымлении или возгорании изделия с литиевым аккумулятором следует незамедлительно прекратить его использование или зарядку, как можно скорее вынести изделие на улицу, после чего потушить возгорание с помощью порошкового огнетушителя. Не заливайте аккумулятор водой и не погружайте его в воду для тушения, поскольку это влечет за собой повышенную опасность.
- Литиевый аккумулятор имеет высокую плотность энергии, поэтому при превышении допустимого времени зарядки, а также в случае короткого замыкания, протечки, и прочих неисправностей существует вероятность его воспламенения. В связи с этим, следует заряжать аккумулятор только под присмотром взрослого человека.

# Использование литий-ионного аккумулятора

## 6. Неправильная эксплуатация

В случае короткого замыкания литиевого аккумулятора, подключения с неправильной полярностью или ударного воздействия возможны сбои в его работе или возгорание. В указанных случаях следует незамедлительно прекратить зарядку и эксплуатацию, после чего обратиться в авторизованный сервисный центр.

## 7. Попадание воды на аккумулятор

Следует избегать попадания воды на аккумулятор, поскольку он не является водонепроницаемым. В случае подключения зарядного устройства при наличии влаги в аккумуляторе существует риск поражения электрическим током или возгорания.

## 8. Использование не по назначению

Использование аккумулятора в других устройствах помимо электросамоката, с которым он поставлен в комплекте, или для иных целей, отличающихся от приведенных в данном руководстве, не допускается.

## 9. Утилизация

При утилизации литиевого аккумулятора следует отделить его от электросамоката таким образом, чтобы исключить короткое замыкание клемм. Литиевый аккумулятор утилизируется вместе с промышленными отходами. Соблюдайте местное законодательство в области утилизации.

### Внимание!

Извлечение и разборка аккумулятора запрещены: при попытке самостоятельной разборки, модификации и ремонта аккумулятора гарантия производителя аннулируется.



# Обслуживание и хранение

## Очистка и хранение электросамоката

Для очистки поверхностей электросамоката используйте ветошь, смоченную чистой водой.

Для удаления стойких пятен нанесите зубную пасту, после чего протрите это место влажной ветошью. Для удаления царапин с пластиковых элементов воспользуйтесь шлифовальной бумагой или другим абразивным материалом.

### Внимание!

Очистка устройства струей воды, а также погружение его в воду не допускается. Нарушение данного правила может привести к выходу из строя электрических узлов устройства.

**Примечание: не используйте спирт, бензин, керосин или другие агрессивные химические растворы, поскольку они могут повредить внешний вид и внутренние элементы электросамоката. Перед очисткой убедитесь, что электросамокат выключен, кабель питания отсоединен, а заглушка гнезда зарядки закрыта; в противном случае существует риск поражения электрическим током или серьезного повреждения**

Запрещается хранение электросамоката в индивидуальных жилых домах, квартирах и жилых комнатах, лестничных клетках, в цокольных этажах, в подвальных и чердачных помещениях, на балконах и лоджиях.

## Обслуживание и хранение

Хранить электросамокат следует в сухом прохладном помещении при температуре от 0 °С до +20 °С и оснащённом порошковым огнетушителем.

Следует избегать длительного хранения электросамоката на улице, поскольку воздействие солнечных лучей, а также высоких и низких температур ускорит ухудшение внешнего вида и состояния покрышек, а также сократит срок службы электросамоката и аккумулятора.

# Перед каждой поездкой

## 1. Курок газа и руль

- Нажмите на курок газа 2-3 раза, чтобы проверить, возвращается ли он в исходное положение.
- Будьте осторожны: приложение чрезмерного усилия к курку газа и неправильное обращение с ним могут привести к выходу из строя вследствие повреждения деталей механизма.
- Проверьте надежность крепления руля.

## 2. Тормозная система

Перед началом движения убедитесь, что тормозного усилия на ручке тормоза достаточно для эффективного торможения, а также в надлежащем функционировании тормозной системы. Ход ручки тормоза должен составлять не более  $\frac{2}{3}$  от максимально возможного (от исходного состояния до касания грипсы). Если тормозное усилие недостаточно, следует отрегулировать натяжение тормозного троса. Если неисправность не была устранена, то необходимо проверить тормозные колодки на предмет их износа и при необходимости заменить.

### Внимание!

При наличии заломов тормозного троса и нарушении целостности тормозной системы эксплуатация электросамоката категорически запрещается до полного устранения неисправностей.

# Перед каждой поездкой

## 3. Проверка давления в шинах и неравномерности их износа

Осмотрите переднюю и заднюю шины. Проверьте давление, обратите внимание на степень их износа, а также проверьте на предмет прокола. При эксплуатации всегда следует поддерживать рекомендуемое давление в шинах - 3.1-3.5 bar. При пониженном давлении пробег электросамоката на одном заряде аккумулятора сокращается, а вероятность прокола или другого повреждения шин увеличивается. Пониженное давление может привести к неравномерному износу шин, а также создает потенциальную опасность во время резкого торможения. Эксплуатация электросамоката с изношенными или поврежденными шинами не допускается. Замену изношенных или поврежденных шин следует выполнять своевременно.

## 4. Проверка надежности механических соединений

Убедитесь, что болты и гайки всех механических частей электросамоката плотно затянуты. Проверьте плотность фиксации механизма складывания.

Если вы столкнулись с любой из нижеприведенных ситуаций, обратитесь в авторизованный сервисный центр для устранения неисправностей.

- Повышенный нагрев электродвигателя
- Неисправности тормозной системы, снижение эффективности торможения
- Сообщения об ошибках на дисплее
- Заедание/блокировка курка газа
- Необычные звуки или шум при работе
- Попадание воды внутрь электросамоката
- Возникновение других видимых неисправностей

# Перед каждой поездкой

## 5. Определение необходимости замены деталей и узлов

Изнашивающиеся детали и узлы электросамоката, такие как покрышки, камеры, тормозные колодки, тормозной трос, требующие периодического осмотра и замены, имеют различный ресурс и подлежат замене в разное время. В связи с этим, требуется выполнение периодических проверок и технического обслуживания электросамоката с определением степени износа и необходимости замены каждой детали или узла.

# Технические характеристики

Максимальная скорость	до 25 км/ч*
Пробег на одном заряде	до 34 км*
Номинальная мощность	240 Ватт
Пиковая мощность	612 Ватт
Контроллер	17 Ампер
Аккумулятор	Li-Ion 36 В, 10.4 А·ч
Балансировка заряда аккумулятора	Есть
Датчик контроля температуры АКБ	Есть
Амортизация	Нет
Максимальная нагрузка	100 кг
Привод	Передний
Время зарядки с 0 до 100%	5 часов
Класс пылевлагозащиты	IP54
Панель управления	Многофункциональный дисплей
Мобильное приложение	Нет
Освещение	Передняя фара, стоп-сигнал
Подсветка	Нет
Передний тормоз	Рекуперативный
Задний тормоз	Дисковый механический
Высота рулевой стойки	1000 мм
Дорожный просвет	100 мм
Диаметр колес	10 дюймов
Ширина покрышек	2 дюйма
Тип колёс	Надувные, камерные
Давление в колёсах	36 psi (2.44 атм)
Возможность установки сиденья	Нет
Размеры деки, Д x Ш	550x170 мм
Масса нетто	14.5 кг
Масса брутто	17.5 кг
Размеры упаковки	1130x175x470 мм
Размеры в сложенном состоянии	1110x460x460 мм
Размеры в разложенном состоянии	1110x460x1100 мм
Срок службы	3 года
Срок гарантии	1 год

## Характеристики зарядного устройства

Напряжение на вход	100/240 В AC
Частота электросети	50/60 Гц
Выходное напряжение	42.5 В
Выходной ток	2 А

\*Указаны максимально возможные характеристики, замер выполняется при скорости не выше 20 км/ч и весе пилота не более 70 кг. по равнинной местности с гладким покрытием при благоприятных погодных условиях.

# Гарантийное обслуживание

Гарантийный срок на все электросамокаты HALTEN составляет 12 месяцев со дня покупки нового товара. Гарантия на батарею - 6 месяцев.

Гарантия действительна при наличии чека, подтверждающего покупку, сервисной книжки с указанием даты продажи, печати продавца, подписей продавца и покупателя.

В пределах гарантийного срока владельцу предоставляется бесплатное устранение производственных дефектов в случае соблюдения гарантийных условий.

Гарантийный ремонт и обслуживание производится в авторизованных сервисных центрах, расположение и график работы которых можно найти на сайте производителя [www.halten.ru](http://www.halten.ru). Максимальный срок гарантийного ремонта не превышает 45-ти календарных дней со дня приема оборудования в сервисный центр.

Доставка электросамоката до места ремонта и обратно осуществляется за счет владельца.

## **Право на гарантийное обслуживание утрачивается в следующих случаях:**

- отсутствие сервисной книжки либо отсутствие в ней подписей продавца и покупателя, а так же даты продажи и печати продавца;
- обнаружение следов модернизации или несанкционированного вмешательства в конструкцию электросамоката;
- нарушение правил эксплуатации электросамоката, изложенных в руководстве по эксплуатации;
- попадание влаги внутрь электросамоката (мотор, батарея, контроллер, внутренние элементы устройства);
- эксплуатация в прокатных организациях либо использование в коммерческих целях;

# Гарантийное обслуживание

- повреждение компонентов электросамоката по причине несвоевременной замены деталей, подверженных естественному износу;
- проведение ремонта в неавторизованном сервисном центре или установка неоригинальных запасных частей;
- внесение изменений в конструкцию электросамоката, явившихся причиной поломки;
- повреждения, вызванные форс-мажорными обстоятельствами, такими как пожар, землетрясение, наводнение, разряд молнии.

## **Гарантийное обслуживание не распространяется на следующие виды неисправностей:**

- механические повреждения (внутренние и внешние);
- повреждения, вызванные попаданием внутрь устройства посторонних предметов, веществ, жидкостей, насекомых;
- естественный износ деталей, таких как покрышки, камеры, тормозные колодки, тормозные диски, тормозные тросы и оболочки, подшипники колёс, грипсы руля.
- неисправности, вызванные самостоятельной попыткой обновления программного обеспечения электросамоката.





[www.halten.ru](http://www.halten.ru)